



06418 / 01385

DE

Gebrauchsanleitung
ab Seite 3

EN

Instruction manual
starting on page 14

FR

Mode d'emploi
à partir de la page 25

NL

Handleiding
vanaf pagina 36

Inhalt

Bestimmungsgemäßer Gebrauch	4
Sicherheitshinweise	4
Lieferumfang	7
Geräteübersicht	8
Vor dem ersten Gebrauch	9
Akku aufladen	9
Zusammenbau	10
Bedienung	11
Reinigung und Aufbewahrung	11
Fehlerbehebung	13
Technische Daten	14
Entsorgung	14

Symbolerklärung



Sicherheitshinweise:
Aufmerksam lesen und befolgen, um Personen- und Sachschäden zu vermeiden.



Ergänzende Informationen



Bedienungsanleitung vor Gebrauch lesen!



Schutzklasse II



Nur in Innenräumen verwenden!

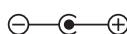

Polarität des Hohlsteckers (Netzteil)



Schaltzeichen für Gleichstrom



Energieeffizienzklasse V

Erklärung der Signalwörter

GEFAHR

warnt vor schweren Verletzungen und Lebensgefahr

WARNUNG

warnt vor **möglichen** schweren Verletzungen und Lebensgefahr

VORSICHT

warnt vor leichten bis mittelschweren Verletzungen

HINWEIS

warnt vor Sachschäden

Sehr geehrte Kundin, sehr geehrter Kunde,
wir freuen uns, dass Sie sich für diesen akkubetriebenen **Handstaubsauger** entschieden haben.

Lesen Sie vor dem ersten Gebrauch des Gerätes die Anleitung sorgfältig durch und bewahren Sie diese zum späteren Nachlesen auf. Bei Weitergabe des Gerätes ist auch diese Anleitung mitzugeben. Sie ist Bestandteil des Gerätes.

Hersteller und Importeur übernehmen keine Haftung, wenn die Angaben in dieser Anleitung nicht beachtet werden.

Bitte beachten Sie: Die in dieser Anleitung verwendeten Abbildungen können Abweichungen zum eigentlichen Gerät aufweisen.

Sollten Sie Fragen zum Gerät sowie zu Ersatz-/Zubehörteilen haben, kontaktieren Sie den Kundenservice über unsere Website:

www.service-shopping.de

Bestimmungsgemäßer Gebrauch

- Dieses Gerät ist zum Aufsaugen von normalem Hausstaub vorgesehen.



Auf keinen Fall folgende Dinge aufsaugen:

- Flüssigkeiten oder nasse Stoffe (z. B. nasses Teppich-Shampoo)
 - glühende Asche, Zigarettenkippen, Streichhölzer etc.
 - brennbare oder entzündliche Stoffe
 - sehr feinen Staub (z. B. Betonstaub), Asche oder Toner
 - spitze, harte Gegenstände, z. B. größere Glassplitter
- Das Gerät ist für den privaten Hausgebrauch, nicht für eine gewerbliche Nutzung bestimmt.
 - Das Gerät nur wie in der Anleitung beschrieben nutzen. Jede weitere Verwendung gilt als bestimmungswidrig.
 - Von der Gewährleistung ausgeschlossen sind alle Mängel, die durch unsachgemäße Behandlung, Beschädigung oder Reparaturversuche entstehen. Dies gilt auch für den normalen Verschleiß.

Sicherheitshinweise

- Dieses Gerät kann von **Kindern** ab 8 Jahren sowie von Personen mit reduzierten physischen, sensorischen oder mentalen Fähigkeiten oder Mangel an Erfahrung und/oder Wissen benutzt werden, wenn sie beaufsichtigt oder bezüglich des sicheren Gebrauchs des Gerätes unterwiesen wurden und die daraus resultierenden Gefahren verstanden haben.
- **Kinder** dürfen **nicht** mit dem Gerät spielen.
- Reinigung und **Benutzer-Wartung** dürfen nicht durch Kinder durchgeführt werden, es sei denn, sie sind älter als 8 Jahre und werden beaufsichtigt.

- **Kinder** jünger als 8 Jahre und Tiere sind vom Gerät und dem Netzkabel fernzuhalten.
- Das Gerät ist bei nicht vorhandener Aufsicht und vor dem Zusammenbau, dem Auseinandernehmen oder Reinigen stets vom Netz zu trennen.
- Das Gerät, die Ladestation, das Netzkabel und den Netzstecker niemals in Wasser oder andere Flüssigkeiten eintauchen und sicherstellen, dass diese nicht ins Wasser fallen oder nass werden können.
- Den Akku ausschließlich mit dem mitgelieferten Netzteil und der Ladestation aufladen. Mit dem mitgelieferten Netzteil und der Ladestation keine anderen Geräte aufladen.
- Das Gerät im Interesse der eigenen Sicherheit vor jeder Inbetriebnahme auf Beschädigungen überprüfen. Nur benutzen, wenn das Gerät keine Schäden aufweist! Wenn das Gerät, die Ladestation, das Netzkabel oder das Netzteil des Gerätes beschädigt ist, muss es durch den Hersteller, Kundenservice oder eine ähnlich qualifizierte Person (z. B. Fachwerkstatt) ersetzt werden, um Gefährdungen zu vermeiden.



GEFAHR – Stromschlaggefahr!

- Nur in geschlossenen Räumen verwenden und lagern.
- Nicht in Räumen mit hoher Luftfeuchtigkeit verwenden.
- Sollte das Gerät ins Wasser fallen, sofort die Stromzufuhr unterbrechen. Nicht versuchen, das Gerät aus dem Wasser zu ziehen, während es am Stromnetz angeschlossen ist!
- Das Gerät, die Ladestation, das Netzkabel und das Netzteil niemals mit feuchten Händen berühren, wenn diese Komponenten an das Stromnetz angeschlossen sind.
- Niemals Flüssigkeiten aufsaugen. Keine Flüssigkeiten in den Staubbehälter füllen. Die Motoreinheit von Feuchtigkeit oder Nässe fernhalten!
- Soll das Gerät als Handstaubsauger für die Reinigung eines PKWs genutzt werden, darauf achten, dass das Gerät keinem Regen oder Feuchtigkeit ausgesetzt wird.



WARNUNG – Verletzungsgefahr!

- **Erstickungsgefahr!** Kinder und Tiere vom Verpackungsmaterial fernhalten.
- **Strangulationsgefahr!** Sicherstellen, dass das Netzkabel stets außer Reichweite von Kleinkindern und Tieren ist.
- **Verätzungsgefahr!** Akkus können beim Verschlucken lebensgefährlich sein. Akkus für Kleinkinder unerreichbar aufbewahren. Wurde ein Akku verschluckt, muss sofort medizinische Hilfe in Anspruch genommen werden.

- **Verätzungsgefahr!** Sollte der Akku ausgelaufen sein, Kontakt von Haut, Augen und Schleimhäuten mit der Batteriesäure vermeiden. Bei Kontakt mit Batteriesäure die betroffenen Stellen sofort mit reichlich klarem Wasser ausspülen und umgehend einen Arzt aufsuchen.
- **Gefahr des Festsaugens!** Tiere, Haare, Schmuck, weite Kleidung, Finger und alle übrigen Körperteile von den Düsen des Gerätes fernhalten. Sie könnten sich festsaugen. Sollte sich der Staubsauger doch einmal festsaugen, das Gerät sofort ausschalten.
- **Sturzgefahr!** Darauf achten, dass das angeschlossene Netzkabel keine Stolpergefahr darstellt.



WARNUNG – Brandgefahr!

- Das Gerät nicht in Räumen benutzen, in denen sich leichtentzündliche Substanzen oder giftige sowie explosive Dämpfe befinden.
- Die Ladestation nicht in der Nähe von leicht entzündbaren Materialien (Gardinen, Textilien, etc.) aufstellen.
- Das Gerät während des Betriebs nicht abdecken, um einen Gerätebrand zu vermeiden. Nichts in die Lüftungsöffnungen des Gerätes stecken und darauf achten, dass diese nicht verstopft sind.
- Im Brandfall: Nicht mit Wasser löschen! Flammen mit einer feuerfesten Decke oder einem geeigneten Feuerlöscher ersticken.

HINWEIS – Risiko von Material- und Sachschäden

- Das Netzteil nur an eine vorschriftsmäßig installierte Steckdose mit Schutzkontakten, die mit den Technischen Daten des Gerätes übereinstimmt, anschließen. Die Steckdose muss auch nach dem Anschließen gut zugänglich sein, damit die Netzverbindung schnell getrennt werden kann.
- Nur ordnungsgemäße Verlängerungskabel verwenden, deren technische Daten mit denen des Gerätes übereinstimmen.
- Das Netzteil aus der Steckdose ziehen, wenn während des Betriebes ein Fehler auftritt oder vor einem Gewitter.
- Beim Herausziehen aus der Steckdose immer am Netzteil und nie am Netzkabel ziehen!
- Das Gerät niemals am Netzkabel ziehen oder tragen.
- Darauf achten, dass das Netzkabel nicht gequetscht, geknickt oder über scharfe Kanten gelegt wird und nicht mit heißen Flächen in Berührung kommt. Das Netzkabel nicht um das Gerät wickeln (Gefahr von Kabelbruch).
- Das Gerät nur benutzen, wenn es vollständig und korrekt zusammgebaut ist! **Der Staubbehälter und die Filter müssen eingesetzt und unbeschädigt sein!** Würde der Schmutz in das Innere der Motoreinheit gelangen, könnte es zum Motorschaden kommen.
- Das Gerät vor Hitze, offenem Feuer, extremen Temperaturen, lang anhaltender Feuchtigkeit, Nässe und Stößen schützen.
- Nur Original-Zubehörteile des Herstellers verwenden.
- Keine schweren Gegenstände auf das Gerät, das Netzteil oder das Netzkabel legen oder stellen.

HINWEIS – Risiko von Material- und Sachschäden durch Batterien

- Vor dem Einlegen des Akkupacks prüfen, ob die Kontakte sauber sind, und diese gegebenenfalls reinigen.
- Nur den in den technischen Daten angegebenen Batterietyp verwenden.
- Einen ausgelaufenen Akku sofort aus dem Gerät nehmen. Die Kontakte reinigen, bevor ein neuer Akku eingelegt wird.
- Der Akku darf nicht auseinander genommen, ins Feuer geworfen, in Flüssigkeiten getaucht oder kurzgeschlossen werden.

Lieferumfang

- Motoreinheit / Hauptgerät
- Staubbehälter
- Staubfilter
- HEPA-Filter
- Verlängerungsrohr
- Turbodüse
- Turbo-Polsterdüse
- Bürstendüse
- Fugendüse
- Düsenadapter
- Akkuladestation
- Akku
- Netzteil
- Anleitung

Geräteübersicht

Gerät



- 1 Ladekontrollleuchte
- 2 Ein-/Ausschalter
- 3 Motoreinheit/Hauptgerät
- 4 Akku (herausnehmbar)
- 5 Deckel des Staubbehälters
- 6 Staubfilter (innliegend im Schmutzbehälter)
- 7 Staubbehälter
- 8 Saugöffnung

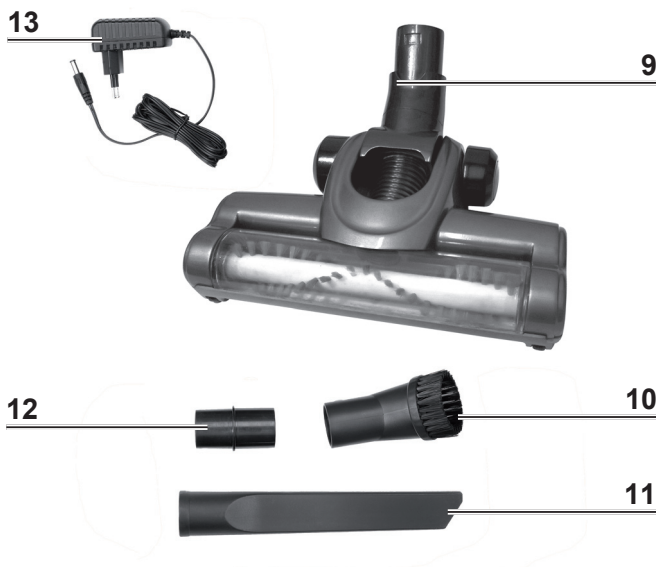

- 9 Turbodüse
- 10 Bürstendüse
- 11 Fugendüse
- 12 Düsenadapter
- 13 Netzteil

Zubehörteile

Turbodüse

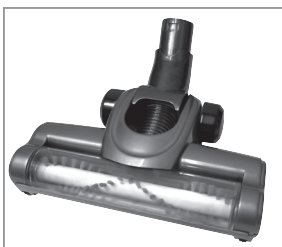

Die Turbodüse (9) ist sowohl für Teppiche als auch für glatte Böden geeignet. Sie verfügt über eine rotierende Reinigungsbürste für eine bessere Aufnahme von Haaren und Fusseln.

Bürstendüse



Die Bürstendüse (10) dient zum Saugen von Polstern und Textilien und zum Entstauben von empfindlichen Gegenständen wie Bilderrahmen, Lampenschirmen, Tastaturen, Büchern etc.

Turbo-Polsterdüse



Die Turbo-Polsterdüse ist sowohl für kleine Flächen, Möbel und zum Aufsaugen von Tierhaaren geeignet. Durch Umstellen der transparenten Abdeckung saugt die Düse entweder unten oder vorne (ideal für z. B. Rückenlehnen von Polstermöbeln).

Fugendüse



Die Fugendüse (11) eignet sich für schwer erreichbare Stellen, wie Ecken, Fugen oder Nischen, z. B. für Polsterungen und die Innenreinigung von PKWs.

- Düsenadapter (12) wird zum Anbringen aller Düsen, mit Ausnahme der Turbodüse, am Gerät oder Gelenk-Saugrohr benötigt.

Vor dem ersten Gebrauch



BEACHTEN!

- Niemals das Typenschild und eventuelle Warnhinweise entfernen!
1. Den Lieferumfang auf Vollständigkeit (siehe Kapitel „Lieferumfang“) und Transportschäden überprüfen. Falls die Bestandteile Schäden aufweisen, diese nicht(!) verwenden, sondern den Kundenservice kontaktieren.
 2. Vor der Benutzung des Gerätes sämtliches Verpackungsmaterial sowie eventuell vorhandene Etiketten, die sich am Gerät befinden und zum Transportschutz bzw. zur Werbung dienen, entfernen.
 3. Den Akku (4) aufladen (siehe Kapitel „Akku aufladen“).

Akku aufladen



BEACHTEN!

- Das Netzteil aus der Steckdose ziehen, wenn es längere Zeit nicht verwendet wird.
-  – Den Akku vor der ersten Inbetriebnahme unbedingt vollständig aufladen, um die maximale Ladekapazität zu erreichen. Die Erstaufladung dauert ca. 4-5 Stunden.
- Wird der Akku während des Gebrauchs vollständig entleert, dauert das **Wiederaufladen** des Akkus **wiederum ca. 4-5 Stunden**.



1. Den Akku aus dem Gerät nehmen: Den Verschlussriegel am Akku (siehe Foto) drücken und diesen herausnehmen.
2. Den Akku in die Ladestation einsetzen.
3. Den Hohlstecker des Netzteils zunächst in die Anschlussbuchse an der Akkuladestation und dann an eine vorschriftsmäßig installierte, gut zugängliche Steckdose anschließen. Die rote und die grüne Kontrollleuchte an der Ladestation leuchten auf. Der Akku wird geladen.
4. Den Akku des Gerätes ca. 4-5 Stunden aufladen, um die maximale Ladekapazität zu erreichen. Wenn nur noch die grüne Kontrollleuchte aufleuchtet, ist der Akku vollständig geladen.
5. Zuerst das Netzteil vom Stromnetz und danach den Hohlstecker von der Akkuladestation trennen.
6. Den Akku aus der Ladestation nehmen und wieder in das Gerät einsetzen.

Zusammenbau

Düsen anbringen/abnehmen

Mit Ausnahme der Turbodüse (9) werden alle Düsen mit Hilfe des Düsenadapters (12) befestigt.

- Den Düsenadapter in die Saugöffnung (8) stecken.
- Falls gewünscht, zuerst das Verlängerungsrohr in die Saugöffnung und dann den Düsen-Adapter auf das Verlängerungsrohr stecken.
- Auf den Düsenadapter die gewünschte Düse stecken.
- Zum Auseinandernehmen die Düse und den Adapter herausziehen.

Turbodüse und Gelenk-Saugrohr anbringen/abnehmen

Für die Turbodüse (9) wird kein Adapter benötigt.

- Sie wird direkt auf die Saugöffnung (8) gesteckt. Die Verschlüsse müssen hörbar einrasten. Die Turbodüse auf die gleiche Weise am Verlängerungsrohr anbringen.
- Zum Abnehmen die Entriegelungstaste drücken und die Turbodüse bzw. das Verlängerungsrohr gleichzeitig herausziehen.

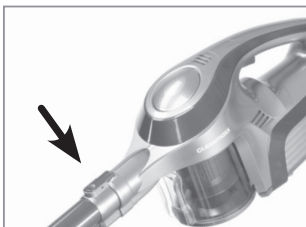

Staubbehälter abnehmen / einsetzen

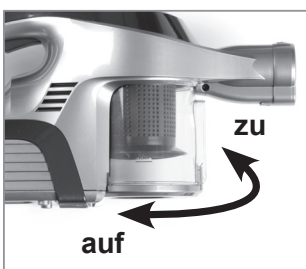

- Abnehmen: Staubbehälter (7) ein Stück drehen. Er löst sich von der Motoreinheit (3) und kann abgenommen werden.
- Einsetzen: Den Staubbehälter in die Motoreinheit einsetzen. Dabei ggf. leicht drehen, bis er richtig in der Motoreinheit liegt. Dann den Staubbehälter in der Motoreinheit festdrehen. Die Entriegelungstaste des Staubbehälters muss sich nach dem Befestigen unterhalb der Saugöffnung (8) befinden.

Bedienung



BEACHTEN!

- Vergewissern, dass auf der zu reinigenden Fläche keine größeren, scharfen Gegenstände liegen.
 - Vor dem Wechseln des Zubehörs das Gerät immer ausschalten.
 - Die **MAX**-Markierung des Staubbehälters beachten. Sollte während der Benutzung die Markierung erreicht sein, den Staubbehälter leeren. Den Staubbehälter nach jedem Gebrauch leeren und säubern. Auch die Filter müssen regelmäßig gereinigt werden, um eine Überlastung des Motors zu vermeiden.
 - Das Gerät nach jeder gereinigten Fläche abschalten, damit erhöht sich deutlich die Betriebszeit pro Akkuladung. Nach dem Gebrauch Akku aufladen (siehe Kapitel „Akku aufladen“).
 - Das Gerät nicht verwenden, wenn es an das Netzteil angeschlossen ist.
-
1. Je nach Bedarf Zubehör auswählen (siehe Kapitel „Geräteübersicht“, Abschnitt „Zubehör“) und am Gerät anbringen (siehe Kapitel „Zusammenbau“).
 2. Das Gerät einschalten. Hierfür gibt es zwei Möglichkeiten:
 - indem der Ein-/Ausschalter leicht gedrückt gehalten wird. Beim Loslassen, schaltet sich das Gerät wieder aus.
 - indem der Ein-/Ausschalter einmal fest gedrückt und dann losgelassen wird. Soll das Gerät anschließend wieder ausgeschaltet werden, den Ein-/Ausschalter erneut drücken.
 3. Das Gerät beginnt umgehend mit dem Saugvorgang.
 4. Mit dem Gerät über die zu reinigende Stelle fahren.
 5. Nach dem Staubsaugen das Gerät ausschalten, dann den Staubbehälter (7) leeren und ggf. reinigen (siehe nächstes Kapitel „Reinigung und Aufbewahrung“).

Reinigung und Aufbewahrung



BEACHTEN!

- Vergewissern, dass das Gerät ausgeschaltet ist, bevor es gereinigt wird!
- Zum Reinigen des Staubfilters nie Seife oder andere Reinigungsmittel verwenden. Der Staubfilter würde dadurch beschädigt werden.
- Den HEPA-Filter nicht in Wasser tauchen oder unter fließendem Wasser abspülen, um Beschädigungen des Filters zu vermeiden. Er ist weder waschmaschinen- noch spülmaschinen- oder trocknergeeignet.
- Der Staubfilter ist weder waschmaschinen- noch spülmaschinen- oder trocknergeeignet! Ausschließlich an der Luft, keinesfalls mit einem Haartrockner trocknen.
- Das Gerät erst wieder zusammen bauen, wenn alle Teile vollständig trocken sind!
- Zum Reinigen des Gehäuses keine scharfen oder scheuernden Reinigungsmittel verwenden. Sie können die Oberflächen beschädigen. Das Gehäuse bei Bedarf mit einem leicht angefeuchteten, weichen Tuch reinigen.



Mit der Zeit kann sich der Filter verfärben. Dies ist normal und beeinträchtigt nicht die Funktionalität.

Staubbehälter und Filter reinigen

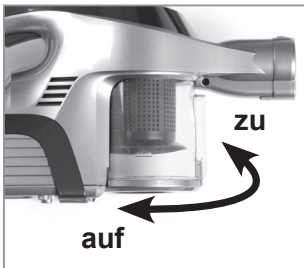

1. Den Staubbehälter (7) von der Motoreinheit (3) abnehmen. Dazu ein Stück drehen. Er löst sich von der Motoreinheit und kann abgenommen werden.
2. Den Staubbehälter über einen geöffneten Mülleimer halten. Der Abstand zum Mülleimer sollte möglichst klein sein, damit sich der Staub nicht in der Umgebung verteilt.

3. Die Entriegelungstaste des Staubbehälters drücken und leeren.



4. Die Filter aus dem Staubbehälter herausziehen : Den Staubfilter ca. eine Vierteldrehung gegen den Uhrzeigersinn drehen und den Staubfilter mit dem HEPA-Filter entnehmen. Die Filter ausklopfen und ggf. abbürsten.

5. Den Staubbehälter und den Staubfilter bei Bedarf mit klarem, lauwarmem Wasser reinigen. **HINWEIS: Den HEPA-Filter nicht mit Wasser reinigen!**
6. Vor dem Zusammenbau alle Teile vollständig trocknen lassen.

HINWEIS: Den Staubfilter auf keinen Fall einsetzen, wenn er noch feucht ist. Der Zusammenbau erfolgt in umgekehrter Reihenfolge. Darauf achten, dass die Rastnasen am Staubbehälter in die entsprechenden Aussparungen am Hauptgerät eingesetzt werden. Anderenfalls rastet der Staubbehälter nicht korrekt im Gerät ein.

Motoreinheit, Verlängerungsrohr und Düsen reinigen

- Die Motoreinheit (3), Verlängerungsrohr und Düsen bei Bedarf mit einem feuchten, weichen Tuch abwischen. Mit einem weichen Tuch nachtrocknen.
- Regelmäßig Haare und Fussel von den Düsen und Bürsten entfernen.

Turbodüse reinigen

Zur leichteren Reinigung kann die Bürste aus der Turbodüse (9) herausgenommen werden:

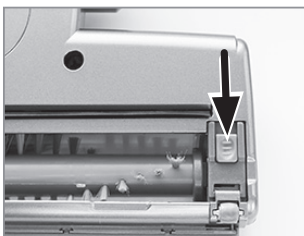

1. Auf der Unterseite der Turbodüse den Riegelverschluss in Richtung des kleinen Rädchens der Turbodüse schieben.
2. Riegel aufklappen und abnehmen.
3. Bürste herausnehmen und Verunreinigungen entfernen.
4. Bürste wieder einsetzen. Dabei zuerst das Ende mit der sternenförmigen Aussparung einsetzen.
5. Den Riegel einsetzen und den Riegelverschluss zurück-schieben.

Aufbewahrung

- Das Gerät an einem kühlen, trockenen, vor direkter Sonneneinstrahlung geschütztem Ort und außerhalb der Reichweite von Kindern und Tieren aufbewahren.



Soll das Gerät längere Zeit nicht verwendet werden, sicherheitshalber den Akku entnehmen (siehe Abschnitt „Akku abnehmen“).

Fehlerbehebung

Sollte das Gerät nicht ordnungsgemäß funktionieren, überprüfen, ob ein Problem selbst behoben werden kann. Lässt sich mit den genannten Schritten das Problem nicht lösen, den Kundenservice kontaktieren.



Nicht versuchen, ein defektes elektrisches Gerät eigenständig zu reparieren!

Problem	Mögliche Ursache/Lösung
Das Gerät arbeitet nur langsam oder startet nicht.	<ul style="list-style-type: none"> • Ist der Akku leer? Den Akku aufladen.
Die Saugleistung ist zu schwach.	<ul style="list-style-type: none"> • Ist der Akku zu schwach? Akku aufladen. • Ist der Staubbehälter (7) voll? Staubbehälter leeren. • Sind die Filter stark verschmutzt? Gemäß Kapitel „Reinigung und Aufbewahrung“ reinigen. • Ist die Saugöffnung verstopft? Das Gerät ausschalten und die Verstopfung entfernen. • Es kann auch sein, dass einige Teilchen am Teppichboden festhängen oder zu groß/zu schwer sind, um vom Gerät aufgenommen zu werden. Diese Fremdkörper per Hand entfernen.
Beim Saugen entweicht Staub aus dem Gerät.	<ul style="list-style-type: none"> • Kontrollieren, ob der Staubbehälter und Filter korrekt eingesetzt sind und ggf. den Sitz korrigieren. • Kontrollieren, ob der Staubbehälter geschlossen ist. • Sind die Filter stark verschmutzt? Gemäß Kapitel „Reinigung und Aufbewahrung“ reinigen. • Sind die Filter verschlissen oder beschädigt? Einen neuen Filter über www.service-shopping.de bestellen und ersetzen.
Die Kontrollleuchte leuchtet nicht auf, wenn das Gerät an das Stromnetz angeschlossen ist.	<ul style="list-style-type: none"> • Steckt das Netzteil richtig in der Steckdose und der Hohlstecker in der Anschlussbuchse des Gerätes? • Ist die Steckdose defekt? Eine andere Steckdose probieren. • Die Sicherung des Netzanschlusses überprüfen.
Seltsamer Geruch	<ul style="list-style-type: none"> • Beim ersten Gebrauch des Geräts ist ein Neugeruch normal, mit der Zeit verschwindet er.

Technische Daten

Gerät

Modellnummer: PC-P008E
Artikelnummer: 06418 (lila/silber)
01385 (orange/silber)
Spannungsversorgung: 14,8V (Li-Ion 2000mAh)
Leistung: 150 W

Akku

Ladedauer: ca. 4-5 Stunden
Betriebsdauer: ca. 15-18 Minuten (bei voll aufgeladenem Akku)

Netzteil

Modellnummer: XS-180050EU / HYCH0101800500G / AD12J180050E
Eingang : 100-240 V~ 50/60 Hz
Ausgang: 18 V DC, 500 mA
Schutzklasse: II

Akkuladestation

Eingang: 18 V
Ausgang: 14,8 V



Entsorgung



Das Verpackungsmaterial umweltgerecht entsorgen und der Wertstoffsammlung zuführen.



Das Gerät umweltgerecht an einem Recyclinghof für elektrische und elektronische Altgeräte entsorgen. Es gehört nicht in den Hausmüll.



Akkus und Batterien sind vor der Entsorgung des Gerätes zu entnehmen und getrennt vom Gerät zu entsorgen. Im Sinne des Umweltschutzes dürfen Batterien und Akkus nicht über den normalen Hausmüll entsorgt werden, sondern müssen an entsprechenden Sammelstellen abgegeben werden.

Akku abnehmen



BEACHTEN!

- Akku nicht öffnen, es besteht die Gefahr eines Kurzschlusses, zusätzlich können reizende Dämpfe oder ätzende Flüssigkeiten austreten.
- Akku nicht starker Sonneneinstrahlung, Hitze sowie Feuer aussetzen, es besteht Explosionsgefahr.

Dieses Gerät enthält einen Akku, dieser ist vor der Entsorgung des Altgerätes zu entfernen.



1. Der Akku befindet sich unten an der Haupteinheit.
2. Den Verschlussriegel am Akku (siehe Foto) drücken und diesen herausnehmen.
3. Den Akku umweltgerecht entsorgen (Sammelstellen oder Händler).

Kundenservice/Importeur:

DS Produkte GmbH, Am Heisterbusch 1, 19258 Gallin, Deutschland

Tel.: +49 38851 314650 (0 - 30 Ct. / Min in das dt. Festnetz. Kosten variieren je nach Anbieter.)

Content

Proper use	17
Safety Instructions	17
Product contents	20
Device overview	21
Before first use	22
Charging the rechargeable battery	22
Assembly	23
Operation	24
Cleaning and storage	24
Troubleshooting	26
Technical data	27
Disposal	27

Explanation of the Symbols



Danger symbols: These symbols indicate risks of injury. Read through the associated safety notices carefully and follow them.



Supplementary information



Read operating instructions before use!



Protection class II



Only use indoors!



Circuit symbol for direct current



Polarity of the coaxial connector



Energy efficiency class V

Explanation of the Signal Words

DANGER warns of serious injuries and danger to life

WARNING warns of *possible* serious injuries and danger to life

CAUTION warns of slight to moderate injuries

NOTICE warns of damage to property

Dear customer,

We are delighted that you have decided on this battery-operated **handheld vacuum cleaner**.

Before using the device for the first time, please carefully read through the instructions and store them for future reference. These instructions are to accompany the device when passed on to others. They form an integral part of the device.

The manufacturer and importer assume no liability in the event the data in these instructions have not been observed!

Please note: The illustrations in these instructions may vary slightly from the real device.

If you have questions about the device or spare parts/accessories, contact customer service via our website: **www.service-shopping.de**

Proper use

- This device is designed for vacuum cleaning normal household dust.



On no account should the device be used to suck up the following:

- liquids or wet substances (e.g. wet carpet shampoo)
 - glowing ash, cigarette ends, matches, etc.
 - inflammable or explosive substances
 - very fine dust (e.g. concrete dust), ash or toner
 - pointed, hard objects such as large pieces of broken glass
- The device is for personal use only and is not intended for commercial applications.
 - The device should only be used as described in these instructions. Any other use is deemed to be improper.
 - The following are excluded from the warranty: all defects caused by improper handling, damage or unauthorised attempts at repair. This also applies to normal wear and tear.

Safety Instructions

- This device may be used by **children** aged 8 and over and by people with reduced physical, sensory or mental abilities or a lack of experience and/or knowledge if they are supervised or have received instruction on how to use the device safely and have understood the dangers resulting from failure to comply with the relevant safety precautions.
- **Children** must **not** play with the device.
- Cleaning and **user maintenance** may not be performed by children, unless they are older than 8 years of age and are supervised.

- **Children** younger than 8 years of age and animals must be kept away from the device and the mains cable.
- The device must always be disconnected from the mains power when it is left unattended and before assembling, disassembling or cleaning the device.
- Never immerse the device, charging station, mains cable or mains adapter in water or other liquids and ensure that they cannot fall into water or become wet.
- Only charge the rechargeable battery with the enclosed mains adapter and the charging station. Do not charge any devices other than the handheld vacuum cleaner. with the the enclosed mains adapter and the charging station.
- In the interest of your own safety, you should inspect the device for damage each time before you use it. The device may only be used if it has no visible signs of damage! If the device, the charging station, the mains cable or the mains adapter of the device is damaged, it must be replaced by the manufacturer, customer service department or a similarly qualified person (e.g. specialist workshop) in order to avoid any hazards.



DANGER – Danger of Electric Shock!

- Use and store only in closed rooms.
- Do not use the device in rooms with high humidity.
- Should the device fall into water, switch off the power supply immediately. Do not attempt to pull the device out of the water while it is still connected to the mains power!
- Never touch the device, charging station, mains cable or mains adapter with wet hands when these components are connected to the mains power.
- Never suck up liquids. Do not pour liquids into the dust container. Keep the main unit away from moisture or wet conditions!
- If the device is to be used as a hand-held vacuum cleaner for cleaning a car, ensure that the device is not exposed to rain or moisture.



WARNING – Risk of Injuries!

- **Danger of suffocation!** Keep children and animals away from the packaging material.
- **Danger of strangulation!** Make sure that the mains cable is always kept out of the reach of small children and animals.
- **Danger of corrosive injury!** Rechargeable batteries can be life-threatening if swallowed. Therefore keep rechargeable batteries out of the reach of young

children. If a rechargeable battery has been swallowed, you must seek immediate medical attention.

- **Danger of corrosive injury!** If the rechargeable battery has leaked, do not allow your skin, eyes and mucous membranes to come into contact with the battery acid. If you touch battery acid, rinse the affected sites with abundant fresh water immediately and contact a doctor as soon as possible.
- **Danger of becoming stuck!** Keep animals, hair, jewellery, wide clothing, fingers and all other body parts away from the nozzles of the device. They could become stuck to the device. Should the vacuum cleaner become stuck, switch the device off immediately.
- **Danger of falling!** Make sure that the connected mains cable does not present a trip hazard.



WARNING – Danger of Fire!

- Do not use the device in rooms containing easily ignitable substances or poisonous and explosive fumes.
- Do not set up the charging station in the vicinity of highly flammable materials (curtains, textiles, etc.).
- Do not cover the device during operation in order to prevent it from catching fire. Do not insert anything into the ventilation openings of the device and make sure that these do not become clogged.
- In the event of a fire: Do not extinguish with water! Smother the flames with a fire-proof blanket or a suitable fire extinguisher.

NOTICE – Risk of Damage to Material and Property

- Only connect the mains adapter to a plug socket with safety contacts that is properly installed and matches the technical data of the device. The plug socket must also be readily accessible after connection so that the connection to the mains can quickly be isolated.
- Only use suitable extension cables whose technical data is the same as that of the device.
- Remove the mains adapter from the plug socket if a fault occurs during charging or before a thunderstorm.
- When you pull it out of the plug socket, always pull on the mains adapter and never the mains cable!
- Make sure that the mains cable is not squashed, bent or laid over sharp edges and does not come into contact with hot surfaces. Do not wrap the mains cable around the device (danger of the cable breaking).
- The device should only be used if it has been completely and correctly assembled! **The dust container and the filters must be inserted and must not be damaged.** If the dirt were to get inside the motor unit, this could damage the motor.
- Never pull or carry the device by the mains cable.
- Protect the device from heat, naked flames, extreme temperatures, persistent moisture, wet conditions and collisions.
- Use only original spare parts from the manufacturer.

- Do not place or lay any heavy objects on the device, the mains adapter or the mains cable.

NOTICE – Risk of Damage to Material and Property from rechargeable Batteries

- Before inserting the battery pack, check whether the contacts are clean and clean them if necessary.
- Use only the battery type specified in the technical data.
- Remove a leaking battery from the device immediately. Clean the contacts before inserting a new battery.
- The battery must not be taken apart, thrown into a fire, immersed in liquids or short-circuited.

Product contents

- Motor assembly / main unit
- Dust container
- Dust filter
- HEPA filter
- Extension tube
- Turbo nozzle
- Turbo upholstery nozzle
- Brush nozzle
- Tile nozzle
- Nozzle adapter
- Charging station
- Mains adapter
- Rechargeable battery
- Instruction manual

Device overview

Device



- 1 Charge control light
- 2 On/Off switch
- 3 Motor assembly/main unit
- 4 Rechargeable battery (removable)
- 5 Dust bin lid
- 6 Dust filter (located inside of the dust bin)
- 7 Dust bin
- 8 Suction opening
- 9 Turbo nozzle
- 10 Brush nozzle
- 11 Tile nozzle
- 12 Nozzle adapter (is always attached to the suction opening first thing)
- 13 Mains adapter

Accessories

Floor nozzle

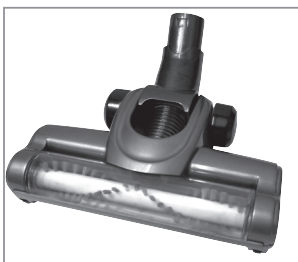

The turbo nozzle (9) is suitable both for carpets and smooth floors. It has a rotating cleaning brush to make it easier to pick up hair and fluff.

Tile nozzle



Use the tile nozzle (11) to vacuum up dirt and dust. It is ideal for places which are hard to get to, such as corners, crevices or recesses.

Turbo upholstery nozzle



Brush nozzle



The turbo upholstery nozzle is suitable both for small surfaces, furniture and for sucking up animal hair. By switching over the transparent cover, the nozzle sucks either at the bottom or front (ideal for backrests of upholstered furniture, for example).

The brush nozzle (**10**) is used for vacuuming upholstery and textiles and for removing dust from delicate objects such as picture frames, lamp shades, keyboards, books etc.

- Nozzle adapter (**12**) is required to attach all nozzles, with the exception of the turbo nozzle, to the device or extension tube.

Before first use



PLEASE NOTE!

- Never remove the rating plate and any possible warnings!
-
1. Make sure that the product contents are complete (see chapter “Product contents”) and check for any damages from transport. If you identify damages to the components, do not use them (!), instead contact our customer service centre.
 2. Before using the device, remove all packaging materials and any labels that may be on the device and are used for protection during transportation or for advertising.
 3. Charge the rechargeable battery (see chapter “Charging the rechargeable battery”).

Charging the rechargeable battery



PLEASE NOTE!

- Pull the mains adapter out of the socket if you do not use it for a prolonged period of time.
-
-  Completely charge the rechargeable battery before first use for maximum charge. Charging takes approx. 4 to 5 hours.
 - If the rechargeable battery is completely depleted after use, it will take **approx. 4 to 5 hours to recharge** the rechargeable battery.



1. Remove the rechargeable battery from the device: Push the latch on the rechargeable battery (see photo) and remove it.
2. Insert the rechargeable battery into the charging station.
3. First connect the barrel connector of the mains adapter to the connector jack on the charging station and then to a properly installed, easily accessible socket. The green and the red control light on the charging station will be illuminated. The rechargeable battery will be charged.
4. Let the rechargeable battery of the device charge for approx. 4 to 5 hours in order to reach the maximum charge. If only the green control light is still illuminated, the rechargeable battery has been fully charged.
5. First disconnect the mains adapter from the mains supply and then the barrel connector from the charging station.
6. Remove the rechargeable battery from the charging station and insert it in the device again.

Assembly

Attaching / Removing Nozzles

With the exception of the turbo nozzle (9), all nozzles are attached with the aid of the nozzle adapter (12).

- Plug the nozzle adapter into the suction opening (8).
- If desired, first plug the extension tube into the suction opening and second the nozzle adapter to the extension tube.
- Plug the nozzle you want onto the nozzle adapter.
- To take them apart, pull the nozzle and the adapter apart.

Attaching / Removing the Turbo Nozzle

No adapter is required for the turbo nozzle (9).

- It is plugged directly onto the suction opening (8). The catches must be heard to engage in place. Attach the turbo nozzle to the extension tube in the same way.
- To detach it, press the release button and pull the turbo nozzle or the articulated suction tube out at the same time.

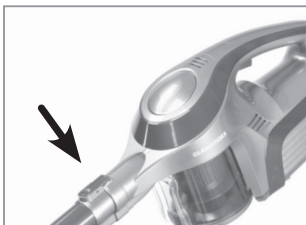

Removing / Inserting the Dust Container

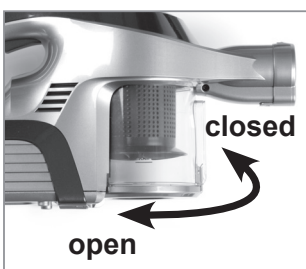

- **Removing:** Twist the dust container (7) a little bit. It is released from the main unit (3) and can be removed.
- **Inserting:** Insert the dust container into the main unit. Rotate it slightly as you do this until it engages in the main unit correctly. Then twist the dust container in the main unit to secure it in place. The release button of the dust container must be located below the suction opening (8) after it has been attached.

Operation



PLEASE NOTE!

- Make sure that there are no large, pointy objects on the area to be cleaned.
 - Always switch off the device before replacing any accessories.
 - Pay attention to the dust container's **MAX** mark. If the mark is reached during use, empty the dust container. Empty and clean the dust container after each use. The filter must also be cleaned regularly to prevent the motor from being overloaded.
 - Switch the device off after each surface has been cleaned as this will considerably increase the operating time on each battery charge. Charge up the battery after use (see the "Charging Up the Battery" chapter).
 - Do not use the device when it is connected to the mains adapter.
-
1. Select an accessory as required (see the "Device Overview" chapter, "Accessories" section) and attach it to the device (see the "Assembly" chapter).
 2. Switch the device on. This can be done in one of two ways:
 - by gently holding the On/Off switch down. The device will switch off when you let it go.
 - by firmly pushing the On/Off switch once and then releasing it. If you would like to switch the device back off, push the On/Off switch again.
 3. The device will immediately start to vacuum clean.
 4. Run the device over the area to be cleaned.
 5. After vacuuming, switch off the device, then empty the dust container and clean it if necessary (see the next "Cleaning and Storage" chapter).

Cleaning and storage



PLEASE NOTE!

- Ensure that the device has been deactivated before you clean it!
- Never use soap or other cleaners to clean the dust filter. Otherwise this would damage the dust filter.
- Do not immerse the HEPA filter in water or rinse it under running water to prevent damage to the filter. It is neither machine-washable, dishwasher-safe nor suitable for tumble drying.
- The dust filter is not suitable for the washing machine, dishwasher or dryer! Only air dry the dust filter and do not in any case use a hair dryer.
- Only put the device back together once all parts are completely dry!
- Do not use any corrosive or abrasive cleaners to clean the housing. They could damage the surface. If needed, clean the housing with a damp, soft cloth.



The filter may lose some of its colour over time. This is normal and does not have any adverse effect on function.

Emptying the Dust Container

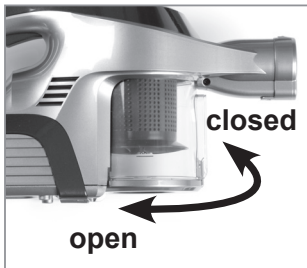

1. Remove the dust container (7) from the main unit (3). Turn it a little to do this. It is released from the main unit and can be removed.
2. Hold the dust container over an open dust container. The distance from the dust container should be as small as possible so that the dust does not spread in the surrounding air.

3. Push the release button on the dust container and empty it.



4. Pull the filters out of the dust container: Turn the dust filter approx. one quarter turn counterclockwise and remove the dust filter with the HEPA filter. Knock all parts out over a rubbish bin and brush them off if necessary.

5. If necessary, clean the dust container and the dust filter with clean, lukewarm water.

NOTICE: Do not clean the HEPA filter with water!

6. Allow all parts to dry completely before assembling them.

NOTICE: Do not in any case insert the dust filter if it is still moist. Reverse the steps to assemble them. Make sure that the catches on the dust container are inserted into the corresponding recesses on the main unit. Otherwise, the dust container will not correctly lock into the device.

Cleaning the Main unit, Extension Tube and Nozzles

- Wipe down the main unit (3), extension tube and nozzles with a damp, soft cloth if necessary. Then dry them with a soft cloth.
- Regularly remove hair and fluff from the nozzles and brushes.

Cleaning the Turbo Nozzle

To make it easier to clean, the brush can be removed from the turbo nozzle (9):

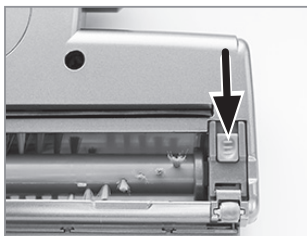

1. Slide the latch fastener on the bottom of the turbo nozzle towards the small wheel on the turbo nozzle.



2. Open and remove the latch.
3. Take out the brush and remove any contamination.
4. Reinsert the brush. When you do this, first insert the end with the star-shaped recess.
5. Insert the latch and slide the latch fastener back in place.

Storage

- Store the device in a cool, dry place which is protected from direct sunlight and is out of the reach of children and animals.



If you do not want to use the device for a prolonged period, remove the rechargeable battery to stay on the safe side (see section “Removing the rechargeable battery”).

Troubleshooting

If the device does not work properly, check whether you are able to rectify the problem yourself. If the problem cannot be solved with the steps that are listed, contact the customer service department.



Do not attempt to repair a defective device yourself!

Problem	Possible cause / solution
The device only operates slowly or doesn't start.	<ul style="list-style-type: none"> • Is the rechargeable battery empty? Charge it.
The suction power is weak.	<ul style="list-style-type: none"> • Is the battery too weak? Charge up the battery. • Is the dust container (7) full? Empty the dust container. • Are the filters heavily laden with dirt? Clean it in accordance with the “Cleaning and storage” chapter. • Is the suction opening plugged? Turn off the device and remove the blockage. • It is also possible that some particles remain caught in the carpet floor or that they are too large / too heavy for the device to vacuum up. Simply remove the debris by hand.
Dust escapes from the device during cleaning.	<ul style="list-style-type: none"> • Check whether the dust container and filter have been inserted correctly and adjust the fit if necessary. • Check whether the dust container is closed correctly. • Are the filters heavily contaminated? Clean it in accordance with the “Cleaning and storage” chapter. • Are the filters worn or damaged? Order a new filter via www.service-shopping.de and replace it.
The control light doesn't illuminate when the device is connected to the mains supply.	<ul style="list-style-type: none"> • Is the mains adapter properly connected with the socket and the barrel connector with the connector jack on the device? • Is the socket defective? Try another socket. • Check the fuse for your mains connection.
Unusual odour	<ul style="list-style-type: none"> • A new odour is normal when the device is used for the first time; it disappears after a while.

Technical data

Device

Model number:	PC-P008E
Product number:	06418 (purple/silver) 01385 (orange/silver)
Voltage supply:	14.8 V (Li-ion 2000 mAh)
Output:	150 W
Rechargeable battery	
<i>charging time:</i>	approx. 4 – 5 hours
<i>operating time:</i>	approx. 15 – 18 minutes (when fully charged)

Mains adapter

Model number:	XS-180050EU / HYCH0101800500G / AD12J180050E
Input:	100 – 240 V ~ 50/60 Hz
Output:	18 V DC, 500 mA
Safety class:	II



Charging station

Input:	18 V
Output:	14,8 V

Disposal



The packaging material is recyclable. Dispose of the packaging in an environmentally-friendly manner and make it available to the collection service for recyclable materials.



Dispose of the article in an environmentally friendly manner. It should not be disposed of in the normal household waste. Please dispose of it at a recycling centre for used electrical and electronic devices.



Rechargeable batteries and batteries must be removed and disposed of separately before disposing of the device. To protect the environment, batteries and rechargeable batteries may not be disposed of together with normal household waste. Instead they must be turned in at appropriate collection points. .

Removing the rechargeable battery



PLEASE NOTE!

- Do not open the rechargeable battery; there is a risk of a short circuit; irritating vapours or corrosive liquids may also be emitted.
- Do not expose the rechargeable battery to intense sunlight, heat or fire; there is a risk of explosion.

This device has a rechargeable battery (4); it must be removed before disposing of the old device.



1. The rechargeable battery is located on the bottom of the main unit **(3)**.
2. Push the latch on the rechargeable battery (see photo) and remove it.
3. Dispose of the rechargeable battery in an environmentally-friendly manner (collection points or vendors).

Customer service/ Importer:

DS Produkte GmbH, Am Heisterbusch 1, 19258 Gallin, Germany

Tel.: +49 38851 314650

(Calls to German landlines are subject to charges. The cost varies depending on the service provider.)

Contenu

Utilisation adéquate	30
Consignes de sécurité	30
Contenu de la livraison	33
Vue générale de l'appareil	34
Avant la première utilisation	35
Charger l'accu	35
Assemblage	36
Manipulation	37
Nettoyage et rangement	37
Suppression des défauts	39
Données techniques	40
Élimination	40

Explication des symboles



Mentions de danger : ces symboles signalent des risques de blessure. Lisez et observez attentivement les consignes de sécurité correspondantes.



Informations complémentaires



Consultez le mode d'emploi avant utilisation !



Classe de protection II



À utiliser uniquement à l'intérieur de locaux !



Signe de commutation pour le courant continu



Polarité de la fiche femelle



Catégorie de rendement énergétique V

Explication des mentions d'avertissement

DANGER

Vous avertit d'un risque de blessures graves et mortelles

AVERTISSEMENT

Vous avertit d'un risque *potentiel* de blessures graves et mortelles

ATTENTION

Vous avertit d'un risque de blessures bénignes ou de moyenne gravité

AVIS

Vous avertit d'un risque de dégâts matériels

Chère cliente, cher client,

Nous nous réjouissons que vous ayez décidé d'acheter cet **aspirateur à main** à accu.

Avant d'utiliser pour la première fois l'appareil, veuillez lire attentivement ce mode d'emploi et le conserver précieusement pour le consulter ultérieurement. Si vous cédez l'appareil à un tiers, veuillez également lui remettre ce mode d'emploi. Il fait partie intégrante de l'appareil.

Le fabricant et l'importateur déclinent toute responsabilité si les indications de ce mode d'emploi ne sont pas respectées.

Veillez vous noter : Les illustrations dans ce mode d'emploi peuvent différer légèrement de l'appareil réel.

Si vous avez des questions sur l'appareil ainsi que sur les pièces de rechange/accessoires, veuillez vous adresser au service après-vente sur notre site Internet :

www.service-shopping.de

Utilisation adéquate

- Cet appareil convient pour aspirer la poussière domestique normale.



Vous ne devez en aucun cas aspirer les matières et objets suivants :

- liquides ou matières mouillées (par ex. du shampoing moquette au mouillé) ;
 - cendres, mégots, allumettes encore incandescentes, etc. ;
 - matières combustibles ou inflammables ;
 - poussières très fines (par ex. poussière de béton), cendres ou toner ;
 - objets durs à angles vifs, tels que des éclats de verre assez gros.
- L'appareil est conçu pour un usage exclusivement domestique, non professionnel.
 - L'appareil doit être utilisé uniquement tel qu'indiqué dans le présent mode d'emploi. Toute autre utilisation est considérée comme non conforme.
 - Tout défaut imputable à une utilisation non conforme, à une détérioration ou à des tentatives de réparation est exclu de la garantie. L'usure normale est également exclue de la garantie.

Consignes de sécurité

- Cet appareil peut être utilisé par les **enfants** à partir de 8 ans et les personnes dont les capacités physiques, sensorielles ou mentales sont réduites ou qui manquent d'expérience et/ou de connaissances lorsqu'elles sont sous surveillance ou qu'elles ont été instruites quant à l'utilisation de l'appareil en toute sécurité et qu'elles ont compris les risques en découlant.
- **Les enfants** ne doivent **pas** jouer avec l'appareil.

- Le nettoyage et l'**entretien utilisateur** ne doivent pas être réalisés par les enfants sauf s'ils ont plus de 8 ans et qu'ils sont sous surveillance.
- Tenez l'appareil et son cordon d'alimentation hors de portée des animaux et des **enfants** de moins de 8 ans.
- L'appareil doit toujours être débranché du secteur lorsqu'il n'est pas sous surveillance, avant d'être assemblé, démonté ou nettoyé.
- Ne plongez jamais l'appareil, la station de chargement, le cordon d'alimentation et la fiche secteur dans l'eau ou tout autre liquide et assurez-vous qu'ils ne risquent pas de tomber dans l'eau ou d'être mouillés.
- Chargez l'accu uniquement avec le bloc-secteur et la station de chargement le fourni. Avec le bloc-secteur et la station de chargement fourni, ne chargez aucun autre appareil.
- Pour votre propre sécurité, contrôlez l'appareil avant chaque utilisation et assurez-vous qu'il ne présente aucun dommage. L'appareil doit uniquement être utilisé s'il ne présente aucun dommage apparent ! Si l'appareil lui-même, la station de chargement, son cordon d'alimentation ou le bloc-secteur sont endommagés, c'est au fabricant, au service après-vente ou à toute personne aux qualifications similaires (par ex. un atelier spécialisé) qu'il revient de le réparer afin d'éviter tout danger.



DANGER – Risque d'électrocution !

- Utilisez et entreposez l'appareil uniquement dans des pièces fermées.
- N'utilisez pas l'appareil dans des pièces à fort taux d'humidité.
- Si l'appareil devait tomber à l'eau, coupez immédiatement l'alimentation électrique. N'essayez pas d'extraire l'appareil de l'eau tant qu'il est encore raccordé au réseau électrique !
- Ne saisissez jamais l'appareil, la station de chargement, le cordon d'alimentation et le bloc-secteur à mains humides lorsque ces composants sont raccordés au réseau électrique.
- N'aspirez jamais de liquides. Ne versez aucun liquide dans le bac à poussière. N'exposez pas le corps de l'appareil à l'humidité et ne le mouillez pas non plus !
- Si l'appareil est utilisé en tant qu'aspirateur à main pour nettoyer une voiture, veillez à ce qu'il ne soit pas exposé à la pluie ou à l'humidité.



AVERTISSEMENT – Risque de blessures !

- **Risque d'asphyxie !** Ne laissez pas les emballages à la portée des enfants ou des animaux.
- **Risque de strangulation !** Assurez-vous de toujours tenir le cordon d'alimentation hors de portée des jeunes enfants et des animaux.
- **Risque de brûlure chimique!** Si il est avalé, es l'accu peut être mortelle. Pour cette raison, veuillez conserver l'accu dans un endroit inaccessible pour les petits enfants. Si un accu a été avalée, il faut immédiatement demander conseil à un médecin.
- **Risque de brûlure chimique!** Si les accus fuient, évitez tout contact de la peau, des yeux ou des muqueuses avec l'électrolyte. En cas de contact avec l'électrolyte, rincez immédiatement et abondamment à l'eau claire les zones touchées, puis consultez un médecin sans attendre.
- **Risque de phénomène d'adhérence !** Tenez animaux, cheveux, bijoux, vêtements amples, doigts et toute autre partie du corps éloignés des suceurs de l'appareil. Sous l'effet de l'aspiration, ceux-ci risqueraient d'adhérer fermement à l'appareil. S'il devait toutefois arriver que l'aspirateur reste en adhérence, arrêtez immédiatement l'appareil.
- **Risque de trébucher !** Afin que personne ne risque de trébucher, veillez à ce que le cordon d'alimentation branché ne gêne pas le passage.



AVERTISSEMENT – Risque d'incendie !

- N'utilisez pas l'appareil dans des locaux renfermant des substances facilement inflammables ou des vapeurs nocives ou explosives.
- La station de chargement d'accu ne doit pas être mise à proximité de matériaux facilement inflammables (rideaux, textiles, etc.).
- Afin d'éviter tout risque d'incendie de l'appareil, ne le couvrez pas lorsqu'il est en cours de fonctionnement. N'introduisez aucun objet dans les orifices d'aération de l'appareil et assurez-vous que ces derniers ne sont pas obstrués.
- En cas d'incendie : n'éteignez pas avec de l'eau ! Étouffez les flammes à l'aide d'une couverture ignifuge ou d'un extincteur approprié.

AVIS – Pour éviter tout risque de dégâts matériels

- Branchez le bloc-secteur uniquement sur une prise de courant correctement installée et mise à la terre, et correspondant aux caractéristiques techniques de l'appareil. La prise doit rester facilement accessible même après le branchement de telle sorte que l'on puisse rapidement couper l'alimentation de l'appareil.
- Utilisez uniquement des rallonges conformes dont les caractéristiques techniques correspondent à celles de l'appareil.
- Retirez le bloc-secteur de la prise de courant si un dysfonctionnement survient au cours du chargement ou avant un orage.
- Pour débrancher l'appareil, tirez toujours sur le bloc-secteur, jamais sur le cordon d'alimentation !
- Veillez à ce que le cordon d'alimentation ne soit ni pincé, ni coincé, ni posé sur des arêtes vives et qu'il n'entre pas en contact avec des surfaces chaudes. N'enroulez jamais le cordon autour de l'appareil (risque de rupture du cordon).

- N'utilisez l'appareil que s'il est entièrement et correctement assemblé ! **Le bac à poussière et les filtres doivent être montés et en parfait état** ! Si de la salissure venait à pénétrer à l'intérieur du corps de l'appareil, cela pourrait endommager le moteur.
- N'utilisez jamais le cordon d'alimentation pour tirer ou porter l'appareil.
- Veillez à ce que l'appareil ne soit pas soumis à des chocs ; maintenez-le éloigné de toute source de chaleur ou flamme, ne l'exposez pas à des températures extrêmes, ni trop longtemps à l'humidité et ne le mouillez pas.
- Utilisez uniquement des accessoires d'origine du fabricant.
- Ne posez pas d'objets lourds sur l'appareil, le bloc d'alimentation ou le cordon d'alimentation.

AVIS – Risque de dégâts matériels aux accus

- Avant de mettre le pack d'accus en place, assurez-vous que les contacts sont propres ; nettoyez-les si nécessaire.
- Utilisez uniquement le type de pile indiqué dans les caractéristiques techniques.
- Des accus qui fuient doivent être immédiatement retirés de l'appareil. Nettoyez les contacts avant de mettre les nouveaux accus en place.
- Il est interdit de démonter les accus, de les jeter au feu, de les plonger dans un quelconque liquide ou de les court-circuiter.

Contenu de la livraison

- Bloc-moteur / appareil principal
- Couvercle du réservoir à poussière
- Filtre à poussière
- Filtre HEPA
- Tube de rallonge
- Suceur turbo
- Suceur turbo pour parties matelassées
- Suceur à brosse
- Suceur de joint
- Adaptateur de suceur
- Station de chargement d'accum
- Accum
- Bloc-secteur
- Mode d'emploi

Vue générale de l'appareil

Appareil



- 1 Voyant de contrôle de la charge
- 2 Interrupteur marche/arrêt
- 3 Bloc-moteur/appareil principal
- 4 Accu (amovible)
- 5 Couvercle du réservoir à poussière
- 6 Filtre à poussière (à l'intérieur du réservoir à poussière)
- 7 Réservoir à poussière
- 8 Ouverture d'aspiration
- 9 Suceur turbo
- 10 Suceur à brosse
- 11 Suceur pour fentes
- 12 Adaptateur de suceur (est toujours branché en premier sur l'ouverture d'aspiration)
- 13 Bloc-secteur



Accessoires

Suceur turbo



La suceur turbo (9) convient aussi bien aux moquettes qu'aux sols lisses. Il est doté d'une brosse de nettoyage rotative permettant de mieux capturer les cheveux et les bourres.

Suceur pour fentes



Le suceur pour fentes (11) est conçu pour atteindre les endroits difficilement accessibles comme les coins, les joints ou les niches, par ex. au nettoyage de l'intérieur de véhicules.

Suceur turbo pour parties matelassées



Le suceur turbo pour parties matelassées convient aussi bien pour traiter les petites surfaces et les meubles que pour aspirer les poils d'animaux. La position du cache transparent permet au suceur d'aspirer soit par le bas, soit par l'avant (idéal par ex. pour les dossiers de meubles rembourrés).

Suceur à brosse



Le suceur à brosse (10) sert à aspirer les matelassages et les textiles et à dépoussiérer les objets fragiles comme les cadres photos, les chapeaux de lampes, les claviers, les livres, etc.

- L'adaptateur à suceur (12) est requis pour adapter tous les suceurs, à l'exception du suceur turbo, sur l'appareil ou le tube de rallonge.

Avant la première utilisation



À OBSERVER !

- N'enlevez jamais la plaque signalétique ni les éventuelles étiquettes d'avertissement apposées.
1. Vérifiez l'intégralité de la livraison (voir chapitre « Contenu de la livraison et vue générale de l'appareil ») ainsi que les éventuels dommages de transport. Si les composants comportaient des dommages, ne les utilisez pas (!) mais contactez notre service après-vente.
 2. Avant l'utilisation de l'appareil, retirez tous les emballages et les éventuelles étiquettes qui se trouvent sur l'appareil et qui ont servi de protection pendant le transport ou de support publicitaire.
 3. Chargez l'accu (voir chapitre « Charger l'accu »).

Charger l'accu



À OBSERVER !

- Débranchez le bloc-secteur lorsque vous ne l'utilisez pas durant une longue période.
-  – Avant la première mise en service, chargez impérativement complètement l'accu pour atteindre la capacité maximum de charge. Le temps de charge est d'environ 4 à 5 heures.
- Si l'accu se décharge totalement pendant l'utilisation, la **recharge** de l'accu dure **de nouveau 4 à 5 heures**.



1. Retirez l'accu de l'appareil: Appuyez sur le verrou de l'accu (voir photo) et retirez-le.
2. Placez l'accu sur la station de chargement d'accu.
3. Branchez d'abord la fiche creuse du bloc-secteur dans la fiche de branchement au la station de chargement d'accu à main et ensuite sur une prise électrique bien accessible installée dans les règles de l'art. Les voyants lumineux rouge et vert sur la station de chargement s'allument. L'accu est en charge.
4. Chargez l'accu de l'appareil pendant environ 4 à 5 heures pour atteindre la capacité maximum de charge. Lorsque le voyant lumineux s'allume en vert, alors l'accu est totalement rechargé.
5. Débranchez d'abord le bloc-secteur du secteur et ensuite la prise creuse sur la station de chargement d'accu.
6. Retirez l'accu de la station de chargement et remettez-le dans l'appareil.

Assemblage

Mise en place / retrait des suceurs

À l'exception du suceur turbo (9), tous les suceurs se fixent à l'aide de l'adaptateur à suceur (12).

- Insérez l'adaptateur à suceur dans l'ouverture d'aspiration (8).
- Si vous le souhaitez, insérez le tube de rallonge dans l'ouverture d'aspiration et l'adaptateur à suceur dans le tube de rallonge.
- Insérez le suceur de votre choix sur l'adaptateur à suceur.
- Pour le démontage, extrayez le suceur et l'adaptateur.

Mise en place / retrait du suceur turbo et du tube de rallonge

Le suceur turbo (9) et le tube de rallonge ne nécessitent pas d'adaptateur.

- Ils s'insèrent directement sur l'ouverture d'aspiration (8). Les fermetures doivent s'enclencher en produisant un déclic audible. Placez le suceur turbo de la même façon sur le tube de rallonge.



- Pour le retirer, appuyez sur la touche de déverrouillage et extrayez simultanément le suceur turbo ou le tube d'aspiration articulé.

Mise en place / retrait du bac à poussière

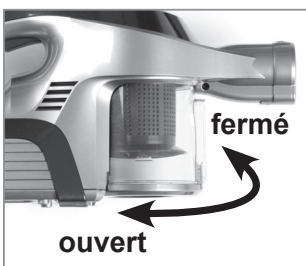

- **Retrait** : faites légèrement pivoter le bac à poussière (7). Il se désolidarise alors du corps de l'appareil et peut ainsi être retiré.
- **Mise en place** : mettez le bac à poussière en place sur le corps de l'appareil. Faites-le légèrement pivoter jusqu'à ce qu'il soit correctement en place sur le corps de l'appareil. Tournez ensuite le bac à poussière pour le fixer sur le corps de l'appareil, après quoi la touche de déverrouillage du bac à poussière doit se trouver en dessous de l'ouverture d'aspiration (8).

Manipulation



À OBSERVER !

- Assurez-vous que la surface à nettoyer ne comporte aucun gros objet coupant.
 - Arrêtez toujours l'appareil avant de remplacer un accessoire.
 - Tenez compte de la marque **MAX** du bac à poussière. Si, pendant l'utilisation, la marque est atteinte, vider le bac à poussière. Videz et nettoyez le bac à poussière après chaque utilisation. Même le filtre doit être régulièrement nettoyé pour éviter une surcharge du moteur.
 - Arrêtez l'appareil après chaque nettoyage de surface, ceci prolonge nettement la durée d'utilisation de chaque charge de l'accu. Rechargez entièrement l'accu après utilisation (voir paragraphe « Charger l'accu »).
 - N'utilisez pas l'appareil lorsqu'il est branché au bloc-secteur.
-
1. Choisissez les accessoires en fonction des besoins (voir paragraphe « Vue générale de l'appareil », section « Accessoires ») et placez-les sur l'appareil (voir paragraphe « Assemblage »).
 2. Mettez l'appareil en marche. Pour ce faire, vous avez deux possibilités :
 - en maintenant légèrement appuyé l'interrupteur marche/arrêt. Relâchez-le, et l'appareil s'arrête de nouveau.
 - en maintenant fermement appuyé l'interrupteur marche/arrêt et, ensuite, en le relâchant. Si vous souhaitez éteindre de nouveau l'appareil, appuyez de nouveau sur l'interrupteur marche/arrêt.
 3. L'appareil commence à aspirer immédiatement.
 4. Passez l'appareil sur l'endroit à nettoyer.
 5. Une fois l'aspiration terminée, arrêtez l'appareil, videz le bac à poussière et nettoyez-le le cas échéant (voir paragraphe suivant « Nettoyage et rangement »).

Nettoyage et rangement



À OBSERVER !

- Assurez-vous que l'appareil est arrêté avant de le nettoyer !
- Pour le nettoyage du filtre à poussière, n'utilisez ni savon ni autres détergents. Sinon, le filtre à poussière serait endommagé.
- N'immergez pas le filtre HEPA dans l'eau et ne le rincez pas non plus sous l'eau courante afin d'éviter de l'endommager. Il n'est pas adapté au lavage en machine à laver ni au lave-vaisselle et ne va pas non plus au sèche-linge !
- Le filtre à poussière ne peut être ni lavé en machine, ni en lave-vaisselle ni séché en séchoir ! Séchez le filtre à poussière exclusivement à l'air libre, en aucun cas avec un sèche-cheveux.
- Assemblez l'appareil uniquement lorsque toutes les pièces sont totalement sèches !
- Pour le nettoyage du boîtier, n'utilisez aucun détergent agressif ou abrasif. Vous pourriez endommager la surface. Si nécessaire, nettoyez le boîtier avec un chiffon doux légèrement humecté.



Avec le temps, on peut observer une coloration du filtre. C'est un phénomène normal qui ne nuit en rien à la fonctionnalité de l'appareil.

Vidage du bac à poussière

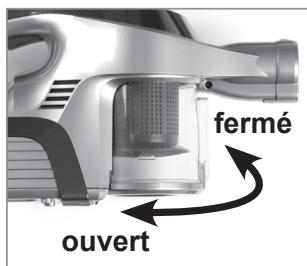

1. Retirez le bac à poussière (7) du corps de l'appareil. À cet effet, faites-le légèrement pivoter. Il se désolidarise alors du corps de l'appareil et peut ainsi être retiré.
2. Maintenez le bac à poussière au-dessus d'une poubelle ouverte en le tenant le plus proche possible de l'ouverture de la poubelle de sorte à ne pas dissiper la poussière dans l'environnement.

3. Appuyez sur la touche de déverrouillage du réservoir à poussière et videz-le.



4. Retirez les filtres du réservoir à poussière : Faites tourner le filtre à poussière d'environ un quart de tour dans le sens inverse des aiguilles d'une montre et retirez le filtre à poussière avec le filtre HEPA. Taper et brosser toutes les pièces au-dessus d'une poubelle.

5. Si nécessaire, nettoyez le réservoir à poussière et le filtre à poussière avec de l'eau claire tiède. **AVIS** : Ne nettoyez pas le filtre HEPA à l'eau !

6. Laissez sécher entièrement toutes les pièces avant de les assembler.

AVIS : Ne remettez en aucun cas le filtre à poussière s'il est encore humides. L'assemblage s'effectue dans l'ordre inverse. Veillez à ce que les tétons du réservoir à poussière s'enclenchent dans les évidements sur l'appareil principal. Sinon, le réservoir à poussière n'est pas correctement en place dans l'appareil.

Nettoyage du corps de l'appareil, du tube de rallonge et des suceurs

- Au besoin, essuyez le corps de l'appareil, le tube de rallonge et les suceurs avec un chiffon doux humide. Séchez ensuite à l'aide d'un chiffon doux.
- Enlevez régulièrement les cheveux et bourres restés dans les suceurs et les brosses.

Nettoyage du suceur turbo

Pour faciliter le nettoyage, la brosse se retire du suceur turbo (9) :

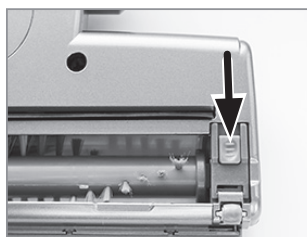

1. Poussez le verrou de fermeture logé en face inférieure du suceur turbo en direction de la petite molette du suceur turbo.



2. Relevez et retirez le verrou.
3. Retirez la brosse et éliminez-en les impuretés.
4. Remettez la brosse en place. À cet effet, logez d'abord l'extrémité présentant un évidement en forme d'étoile.
5. Remettez le verrou et faites-le revenir en place en le poussant.

Rangement

- Rangez l'appareil au frais et au sec, dans un lieu à l'abri des rayons directs du soleil et hors de portée des enfants et des animaux.



Si vous voulez utiliser l'appareil pendant longtemps, par mesure de sécurité, retirez l'accu (voir paragraphe « Retirer l'accu »).

Suppression des défauts

Si l'appareil ne fonctionne pas correctement, examinez le problème pour constater si vous pouvez y remédier vous-même. Si vous ne parvenez pas à résoudre le problème selon les indications suivantes, veuillez vous adresser à notre service après-vente.



N'essayez pas de réparer vous-même un appareil défectueux !

Problème	Cause possible / solution
L'appareil fonctionne lentement ou ne démarre pas.	<ul style="list-style-type: none"> • Est-ce que l'accu est déchargé ? Chargez-le.
La puissance d'aspiration est trop faible.	<ul style="list-style-type: none"> • L'accu est-il trop faible ? Rechargez l'accu. • Le bac à poussière est-il plein ? Videz le bac à poussière. • Les filtres sont-ils fortement encrassés ? Procédez au nettoyage conformément aux consignes du paragraphe « Nettoyage et rangement ». • Est-ce que l'ouverture d'aspiration est bouchée ? Éteignez l'appareil et enlevez le bouchon. • Il se peut que certaines petites pièces restent accrochées à la moquette ou qu'elles soient trop grandes/trop lourdes pour être aspirées par l'appareil. Enlevez à la main les corps étrangers.
De la poussière s'échappe de l'appareil pendant l'aspiration.	<ul style="list-style-type: none"> • Vérifiez si le bac à poussière et le filtre sont correctement en place et corrigez leur position si nécessaire. • Assurez-vous que le bac à poussière soit correctement fermé. • Les filtres sont-ils fortement encrassés ? Procédez au nettoyage conformément aux consignes du paragraphe « Nettoyage et rangement ». • Les filtres sont-ils usés ou endommagés ? Remplacez-le en commandant un filtre neuf sur le site www.service-shopping.de.
Le voyant lumineux de contrôle ne s'allume pas lorsque l'appareil est branché sur le secteur.	<ul style="list-style-type: none"> • Est-ce que le bloc-secteur est correctement branché et est-ce que la fiche creuse est dans la prise de l'appareil ? • Est-ce que la prise électrique est défectueuse ? Branchez dans une autre prise. • Vérifiez le fusible de votre branchement au secteur.
Odeur insolite	<ul style="list-style-type: none"> • À la première utilisation de l'appareil, une odeur de « neuf » est tout à fait normale. Elle disparaît à la longue.

Données techniques

Appareil

Numéro de modèle : PC-P008E
Numéro de référence : 06418 (purper / argent)
01385 (orange / argent)
Alimentation électrique : 14,8 V (Li-Ion 2000 mAh)
Puissance : 150 W

L'accu

durée de charge : env. 4 à 5 heures
durée de fonctionnement : env. 15 à 18 minutes
(à pleine charge de l'accu)

Bloc-secteur

Numéro de modèle : XS-180050EU / HYCH0101800500G / AD12J180050E
Entrée : 100 – 240 V~ 50/60 Hz
Sortie : 18 V DC, 500 mA
Catégorie de protection : II

Station de chargement d'accu

Entrée : 18 V
Sortie : 14,8 V



Élimination



Les matériaux d'emballage sont recyclables. Débarrassez-vous de l'emballage dans le respect de l'environnement en le déposant à un point de collecte prévu à cet effet.



Éliminez cet article conformément aux prescriptions pour la protection de l'environnement. Ne le jetez pas avec les ordures ménagères. Remettez-le à une station de collecte et de recyclage d'appareils électriques et électroniques usagés.



Les accus et les piles doivent être retirés de l'appareil avant son élimination et être éliminés séparément de l'appareil. Pour respecter la protection de l'environnement, les piles et accus ne doivent pas être éliminés dans les ordures ménagères normales mais ils doivent être donnés à des centres de récupération correspondants.

Retirer l'accu



À OBSERVER !

- Ne pas ouvrir l'accu, il y a risque de court-circuit, de plus des vapeurs irritantes ou des liquides agressifs peuvent se dégager.
- Ne pas exposer l'accu aux puissants rayons du soleil, ni à la chaleur ou au feu, il y a risque d'explosion.

Cet appareil contient un accu (4), celui-ci devra être démonté avant l'élimination de l'appareil usagé.



1. Le logement de l'accu se trouve dans l'unité principale.
2. Appuyez sur le verrou de l'accu (voir photo) et retirez-le.
3. Éliminez l'accu en respectant l'environnement (centres de récupération ou commerçant).

Service après-vente / Importateur :

DS Produkte GmbH, Am Heisterbusch 1, 19258 Gallin, Allemagne

Tél. : +49 38851 314650 (Prix d'un appel vers le réseau fixe allemand. Coût variable selon le prestataire.)

Inhoud

Reglementair gebruik _____	43
Veiligheidsaanwijzingen _____	43
Leveringspakket _____	46
Overzicht van het apparaat _____	47
Voor het eerste gebruik _____	48
Accu opladen _____	48
Montage _____	49
Bediening _____	50
Reiniging en bewaring _____	50
Oplossing van fouten _____	52
Technische gegevens _____	53
Verwijdering _____	53

Uitleg van de symbolen



Gevarensymbolen: deze symbolen geven verwondingsgevaaren aan. De bijbehorende veiligheidsinstructies aandachtig doorlezen en opvolgen.



Aanvullende informatie



Gebruiksaanwijzing vóór gebruik lezen!



Geschikt voor levensmiddelen.



Alleen in binnenruimten gebruiken!



Symbool voor gelijkspanning



Polariteit van de holle stekker



Energie-efficiëntieklasse V

Uitleg van de signaalwoorden

GEVAAR

waarschuwt voor ernstig letsel en levensgevaar

WAARSCHUWING

waarschuwt voor *mogelijk* ernstig letsel en levensgevaar

VOORZICHTIG

waarschuwt voor licht tot gemiddeld letsel

AANWIJZING

waarschuwt voor materiële schade

Geachte klant,

We zijn blij dat u hebt gekozen voor deze **handstofzuiger** met accu.

Voordat u het apparaat voor het eerst in gebruik neemt, dient u de handleiding zorgvuldig te lezen en goed te bewaren voor latere inzage. Geeft u het apparaat aan iemand anders, overhandig dan ook de handleiding. Deze is een bestanddeel van het apparaat.

Fabrikant en importeur zijn niet aansprakelijk als de gegevens in deze handleiding niet worden nageleefd.

Let op a. u. b: De afbeeldingen in deze handleiding kunnen iets van het reële apparaat afwijken.

Hebt u vragen betreffende het apparaat en de vervangstukken/accessoires, contacteer dan de klantenservice via onze website:

www.service-shopping.de

Reglementair gebruik

- Dit apparaat is bedoeld voor het opzuigen van normaal huisstof.



Zuig in geen geval het volgende op:

- vloeistoffen of natte stoffen (bijv. natte tapijtshampoo)
 - gloeiende as, sigarettenpeuken, luciferstokjes etc.
 - brandbare of ontvlambare stoffen
 - zeer fijn stof (bijv. betonstof), as of toner
 - scherpe, harde voorwerpen, bijv. grote glassplinters
- Het apparaat is uitsluitend bestemd voor particulier gebruik, niet voor commerciële doeleinden.
 - Gebruik het apparaat uitsluitend zoals beschreven in de handleiding. Elk ander gebruik geldt als ondoelmatig.
 - Alle gebreken die zijn ontstaan door ondeskundige behandeling, beschadiging of reparatiepogingen, zijn uitgesloten van garantie. Dit geldt ook voor de normale slijtage.

Veiligheidsaanwijzingen

- Dit apparaat mag worden gebruikt door kinderen vanaf 8 jaar en door personen met beperkte lichamelijke, sensorische of geestelijke vermogens of personen die niet beschikken over ervaring en/of kennis, wanneer zij onder toezicht staan en instructies hebben gekregen hoe het apparaat op een veilige manier kan worden gebruikt en wanneer zij de daarmee gepaard gaande gevaren hebben begrepen.
- **Kinderen** mogen **niet** met het apparaat spelen.

- Reiniging en **gebruikersonderhoud** mogen niet worden uitgevoerd door kinderen, tenzij zij ouder zijn dan 8 jaar en onder toezicht staan.
- **Kinderen** jonger dan 8 jaar en dieren moeten uit de buurt worden gehouden van het apparaat en het netsnoer.
- De stroomtoevoer naar het apparaat moet worden onderbroken als het niet onder toezicht staat en voordat het wordt gemonteerd, gedemonteerd of gereinigd.
- Dompel het apparaat, het laadstation, het netsnoer en de netstekker nooit in water of andere vloeistoffen, en zorg ervoor dat deze niet in het water kunnen vallen of nat kunnen worden.
- Laad de accu uitsluitend op met de meegeleverde netvoeding en het laadstation. Laad geen andere apparaten op met de meegeleverde netvoeding en het laadstation.
- Controleer het apparaat in het belang van uw eigen veiligheid vóór elke ingebruikname op beschadigingen. Alleen gebruiken wanneer het apparaat geen schade vertoont! Wanneer het apparaat, het laadstation, het netsnoer of de netvoeding van het apparaat is beschadigd, dan moeten deze door de fabrikant, klantenservice of een soortgelijk gekwalificeerde persoon (bijv. gespecialiseerde werkplaats) worden vervangen, om gevaren te voorkomen.



GEVAAR – Gevaar voor een elektrische schok!

- Uitsluitend in gesloten ruimten gebruiken en bewaren.
- Niet gebruiken in ruimten met een hoge luchtvochtigheid.
- Mocht het apparaat in het water vallen, onderbreekt u meteen de stroomtoevoer. Probeer niet om het apparaat uit het water te trekken, terwijl het is aangesloten op het stroomnet!
- Raak het apparaat, het laadstation, het netsnoer en de netvoeding nooit aan met vochtige handen wanneer deze onderdelen zijn aangesloten op het stroomnet.
- Nooit vloeistoffen opzuigen. Vul het stofreservoir niet met vloeistoffen. Houd het motorblok uit de buurt van vocht of natheid!
- Wanneer u het apparaat als handstofzuiger wilt gebruiken om een auto schoon te zuigen, let er dan op dat het apparaat niet wordt blootgesteld aan regen of vocht.



WAARSCHUWING – Verwondingsgevaar!

- **Verstikkingsgevaar!** Houd kinderen en dieren uit de buurt van het verpakkingsmateriaal.
- **Wurgingsgevaar!** Zorg ervoor dat het netsnoer steeds buiten bereik is van kleine kinderen en dieren.
- **Gevaar op verbrandingen door bijtende stoffen!** Accu's kunnen bij het inslikken levensgevaarlijk zijn. Bewaar de accu's daarom op een voor kleine kinderen ontoegankelijke plaats. Werd een accu ingeslikt, dan moet meteen medische hulp worden ingeschakeld.
- **Gevaar op verbrandingen door bijtende stoffen!** Als de accu heeft gelekt, dient u te voorkomen dat huid, ogen en slijmvliezen in contact komen met het batterijzuur. Bij contact met batterijzuur moet u de desbetreffende plaatsen direct met veel schoon water spoelen en onmiddellijk een arts raadplegen.
- **Risico op vastzuigen!** Houd dieren, haar, sieraden, wijde kleding, vingers en alle overige lichaamsdelen uit de buurt van de zuigmonden van het apparaat. Deze zouden zich kunnen vastzuigen. Mocht de stofzuiger zich toch eens vastzuigen, schakel dan het apparaat direct uit.
- **Risico op omvallen!** Let erop dat niemand kan struikelen over het aangesloten netsnoer.



WAARSCHUWING – Gevaar voor brand!

- Gebruik het apparaat niet in ruimten, waarin zich licht ontvlambare substanties of giftige en explosieve dampen bevinden.
- Zet op het laadstation niet in de buurt van licht ontvlambare materialen (gordijnen, textiel etc.).
- Dek het apparaat tijdens de werking niet af, om ontbranden van het apparaat te voorkomen. Niets in de ventilatieopeningen van het apparaat steken en opletten dat deze niet zijn verstopt.
- Bij brand: niet met water blussen! Doof vlammen met een blusdeken of met een geschikte brandblusser.

AANWIJZING – Risico op materiële schade

- De netvoeding alleen aansluiten op een contactdoos met aardingscontacten die overeenstemmen met de technische gegevens van het apparaat. De contactdoos moet ook na het aansluiten goed toegankelijk zijn, zodat de verbinding met het stroomnet snel kan worden onderbroken.
- Gebruik alleen correct werkende verlengsnoeren, waarvan de technische gegevens overeenstemmen met die van het apparaat.
- Trek in geval van een storing tijdens het laden of vóór een onweersbui de netvoeding uit de contactdoos.
- Bij het eruit trekken uit de contactdoos altijd aan de netvoeding en nooit aan het netsnoer trekken!
- Let op dat het netsnoer niet bekneld raakt, geknikt of over scherpe randen gelegd wordt en dat het niet in aanraking komt met hete oppervlakken. Het netsnoer niet om het apparaat wikkelen (gevaar van kabelbreuk).

- Het apparaat alleen gebruiken wanneer het compleet en correct werd gemonteerd! **Het stofreservoir en de filters moeten zijn geplaatst en onbeschadigd zijn!** Wanneer er vuil in het binnenste van het motorblok terecht zou komen, kan er schade aan de motor ontstaan.
- Trek of draag het apparaat nooit aan het netsnoer.
- Bescherm het apparaat tegen hitte, open vuur, extreme temperaturen, lang aanhoudend vocht, natheid en schokken.
- Gebruik uitsluitend originele reserveonderdelen van de fabrikant.
- Plaats of leg geen zware voorwerpen op het apparaat, de voedingseenheid of het netsnoer.

AANWIJZING – Risico op materiële schade door accu's

- Controleer vóór het plaatsen van de accupack of de contacten schoon zijn, en reinig deze eventueel.
- Gebruik uitsluitend het batterijtype dat staat vermeld in de technische gegevens.
- Verwijder een uitgelopen accu onmiddellijk uit het apparaat. Maak de contacten schoon, voordat u een nieuwe accu erin plaatst.
- De accu mag niet gedemonteerd, in vuur geworpen, in vloeistoffen gedompeld of kortgesloten worden.

Leveringspakket

- Motorblok / hoofdunit
- Stofreservoir
- Stoffilter
- HEPA-filter
- Verlengbuis
- Turbozuigmond
- Turbo-bekledingzuigmond
- Borstelzuigmond
- Voegenzuigmond
- Zuigmondadapter
- Laadestation
- Accu
- Netvoeding
- Handleiding

Overzicht van het apparaat

Apparaat



- 1 Oplaadcontrolelampje
- 2 Aan/uit schakelaar
- 3 Motorblok / hoofdunit
- 4 Accu (uitneembaar)
- 5 Deksel van de stofreservoir
- 6 Stoffilter (vanbinnen in de stofbak)
- 7 Stofreservoir
- 8 Zuigopening
- 9 Turbozuigmond
- 10 Borstelzuigmond
- 11 Voegenzuigmond
- 12 Zuigmondadapter
- 13 Netvoeding

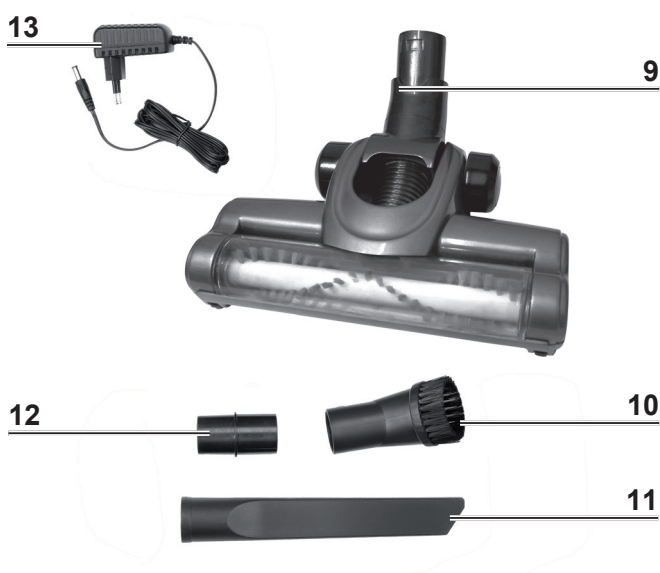

Accessoires

Turbozuigmond

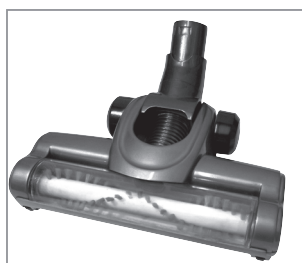

Het turbozuigmond (9) is geschikt voor zowel tapijten als gladde vloeren. Hij beschikt over een roterende reinigingsborstel voor een betere opname van haren en pluisjes.

Voegenzuigmond



Voegenzuigmond (11) is geschikt voor moeilijk bereikbare plaatsen, zoals hoeken, voegen of nissen, bijv. voor stoffen bekleding, de binnen de reiniging van auto's.

Turbo-bekledingzuigmond



De turbo-bekledingzuigmond is geschikt voor zowel kleine oppervlakken, meubelen en voor het opzuigen van dierenhaar. Door het omzetten van de transparante afdekking zuigt de zuigmond ofwel van onderen of van voren (ideaal voor bijv. rugleuningen van beklede meubelen).

Borstelzuigmond



Borstelzuigmond (10) is bedoeld voor het zuigen van bekledingen en textiel en om gevoelige voorwerpen zoals schilderijlijsten, lampenkappen, toetsenborden, boeken etc. van stof te ontdoen.

- Zuigmondadapter (12) wordt voor het aanbrengen van alle zuigmonden, met uitzondering van de turbozuigmond, aan het apparaat of de verlengbuis benodigd.

Voor het eerste gebruik



LET OP!

- Verwijder nooit het typeplaatje en eventuele waarschuwingen!
-
1. Controleer de levering op volledigheid (zie hoofdstuk “Leveringspakket en overzicht van het apparaat”) en transportbeschadigingen. Als er onderdelen schade vertonen gebruikt deze dan niet (!), maar contacteer de klantenservice.
 2. Verwijder vóór het gebruik van het apparaat al het verpakkingsmateriaal en eventueel aanwezige etiketten die zich op het apparaat bevinden en die zijn bedoeld voor reclame resp. ter bescherming tijdens het transport.
 3. Laad de accu op (zie hoofdstuk “Accu opladen”).

Accu opladen



LET OP!

- Trek de netvoeding uit het stopcontact als u hem gedurende een langere tijd niet gebruikt.



- Laad de accu voor de eerste ingebruikneming zeker volledig op, om het maximale laadvermogen te bereiken. De laadduur bedraagt ca. 4 – 5 uur.
- Wordt de accu tijdens het gebruik volledig opgebruikt, dan duurt het **opnieuw ca. 4 – 5 uur** om de accu **opnieuw op te laden**.



1. Neem de accu uit het apparaat: Druk op de afsluitvergrendeling van de accu (die foto) en neem de accu eruit.
2. Plaats de accu in het laadstation.
3. Sluit de klinkstekker van de netvoeding eerst aan op de aansluitbus achteraan het laadstation en dan dan op een reglementair geïnstalleerd, goed bereikbaar stopcontact. Het rode en het groene controlelampje op het acculaadstation gaan branden. De accu wordt geladen.
4. Laat de accu van het apparaat gedurende ca. 4 – 5 uur opladen om het maximale laadvermogen te bereiken. Wanneer alleen het groene controlelampje oplicht, is de accu volledig opgeladen.
5. Koppel eerst de netvoeding los van het elektriciteitsnet en daarna de klinkstekker van het laadstation.
6. Neem de accu van het laadstation en plaats hem opnieuw in het apparaat.

Montage

Zuigmonden aanbrenge / verwijderen

Met uitzondering van de turbozuigmond (9) worden alle zuigmonden met behulp van de zuigmondadapter (12) bevestigd.

- De zuigmondadapter in de zuigopening (8) of de verlengbuis (9) steken.
- Naar wens de verlengbuis in de zuigopening en de zuigmondadapter in verlengbuis steken.
- Op de zuigmondadapter de gewenste zuigmond steken.
- Voor het uit elkaar nemen de zuigmond en de adapter eruit trekken.

Turbozuigmond en verlengbuis aanbrenge / verwijderen

Voor de turbozuigmond (9) en de verlengbuis wordt geen adapter benodigd.

- Deze worden direct op de zuigopening (8) geplaatst. De afsluitingen moeten hoorbaar vastklikken. De turbozuigmond op dezelfde wijze op de verlengbuis aanbrenge.



- Voor het verwijderen de ontgrendelingsknop indrukken en de turbozuigmond resp. de verlengbuis gelijktijdig eruit trekken.

Stofreservoir verwijderen / monteren

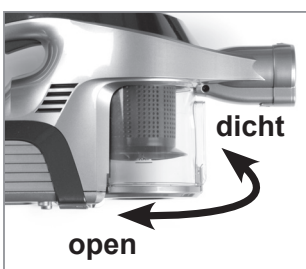

- **Verwijderen:** stofreservoir (7) een stukje draaien. Hij komt los van het motorblok (3) en kan worden verwijderd.
- **Plaatsen:** het stofreservoir in het motorblok plaatsen. Daarbij eventueel licht draaien tot hij goed in het motorblok ligt. Vervolgens het stofreservoir in het motorblok vastdraaien. De ontgrendelingsknop van het stofreservoir moet zich na het bevestigen onder de zuigopening (8) bevinden.

Bediening



LET OP!

- Zorg ervoor dat er op het te reinigende oppervlak geen grotere, scherpe voorwerpen liggen.
 - Vóór het vervangen van de toebehoren het apparaat altijd uitschakelen.
 - Neem de **MAX**-markering van het stofreservoir in acht. Als tijdens het gebruik de markering bereikt is, dient u het stofreservoir te ledigen. Het stofreservoir na elk gebruik legen en schoonmaken. Ook de filter moet regelmatig worden gereinigd om een overbelasting van de motor te vermijden.
 - Schakel het apparaat na elk gereinigd oppervlak uit, daarmee wordt de bedrijfsduur per acculading aanmerkelijk verhoogd. Na gebruik de accu opladen (zie hoofdstuk 'Accu opladen').
 - Gebruik het apparaat niet als het is aangesloten op de netvoeding.
-
1. Afhankelijk van de behoefte toebehoren uitkiezen (zie hoofdstuk 'Apparaatoverzicht', sectie 'Accessoires') en op het apparaat aanbrengen (zie hoofdstuk 'Montage').
 2. Schakel het apparaat in. Hiervoor hebt u twee mogelijkheden:
 - u houdt de aan/uit schakelaar lichtjes ingedrukt. Laat u hem los, dan wordt het apparaat opnieuw uitgeschakeld.
 - u drukt een keer stevig op de aan/uit schakelaar en laat hem dan los. Wilt u het apparaat vervolgens opnieuw uitschakelen, dan drukt u opnieuw op de aan/uit schakelaar.
 3. Het apparaat begint meteen te stofzuigen.
 4. Ga met het apparaat over de te reinigende plaats.
 5. Na het stofzuigen het apparaat uitschakelen, vervolgens het stofreservoir legen en eventueel reinigen (zie het volgende hoofdstuk 'Reiniging en bewaring').

Reiniging en bewaring



LET OP!

- Zorg ervoor dat het apparaat is uitgeschakeld alvorens het te reinigen!
 - Gebruik nooit zeep of andere reinigingsmiddelen om het stoffilter te reinigen. Het stoffilter zou daardoor worden beschadigd.
 - Het stoffilter is niet geschikt voor de wasmachine, noch de vaatwasmachine of droogtrommel! Laat het stoffilter uitsluitend in open lucht drogen, gebruik zeker geen haardroger.
 - Het HEPA-filter niet in water dompelen of onder stromend water afspoelen, om beschadigingen van het filter te voorkomen. Het is noch geschikt voor wasmachines en vaatwassers noch voor droogautomaten.
 - Monteer het apparaat pas als alle onderdelen volledig droog zijn!
 - Gebruik voor de reiniging van de behuizing geen scherpe of schurende reinigingsmiddelen. U kunt de oppervlakken beschadigen. Reinig de behuizing indien nodig met een ietwat vochtige, zachte doek.
-



Na verloop van tijd kan het filter verkleuren. Dit is normaal en heeft geen nadelige gevolgen voor de werking.

Stofreservoir legen

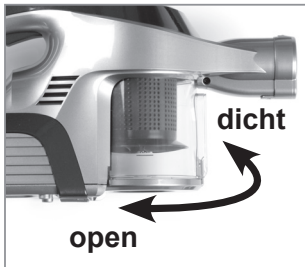

1. Het stofreservoir (20) van het motorblok (17) verwijderen. Daartoe een stukje draaien. Hij komt los van het motorblok en kan worden verwijderd.
2. Het stofreservoir boven een geopende vuilnisbak houden. De afstand tot de vuilnisbak moet zo klein mogelijk zijn, zodat het stof zich niet over de omgeving verdeelt.

3. Druk op de ontgrendeltoets van de stofreservoir en maak de stofreservoir leeg.



4. Trek de filters uit de stofreservoir: Draai het stoffilter ca. een kwartdraai tegen de wijzers van de klok en verwijder het stoffilter met het HEPA-filter. Klop alle onderdelen boven een vuilnisbak uit en borstel ze eventueel af.

5. Reinig de stofreservoir en de stoffilter indien nodig met helder, lauwwarm water.

AANWIJZING: Het HEPA-filter niet met water reinigen!

6. Laat alle onderdelen volledig drogen, alvorens ze te monteren.

AANWIJZING: Plaats de stoffilter zeker niet als het nog vochtig is. De montage gebeurt in omgekeerde volgorde. Zorg ervoor dat de vergrendelclips van de stofreservoir in de passende gaten van de hoofdeenheid worden geplaatst. Anders klikt de stofreservoir niet correct in het apparaat vast.

Motorblok, verlengbuis en zuigmonden reinigen

- Het motorblok (3), verlengbuis en zuigmonden bij behoefte met een vochtige, zachte doek afvegen. Met een zachte doek nadrogen.
- Verwijder regelmatig haren en pluïsjes van de zuigmonden en borstels.

Turbozuigmond reinigen

Voor eenvoudiger reinigen kan de borstel uit de turbozuigmond (9) worden genomen:

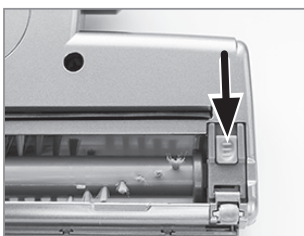

1. Aan de onderzijde van de turbozuigmond het grendelslot in de richting van het kleine wielletje van de turbozuigmond schuiven.



2. Grendel openklappen en afnemen.
3. Borstel eruit nemen en verontreinigingen verwijderen.
4. Borstel weer plaatsen. Daartoe eerst het uiteinde met de stervormige uitsparing plaatsen.
5. De grendel plaatsen en het grendelslot terug schuiven.

Opbergen

- Bewaar het apparaat op een koele, droge, tegen direct zonlicht beschermde plaats en buiten bereik van kinderen en dieren.



Wilt u het apparaat gedurende een langere tijd niet gebruiken, verwijder dan veiligheidshalve de accu (zie paragraaf “Accu afnemen”).

Oplossing van fouten

Wanneer het apparaat niet op de juiste wijze functioneert, kunt u nagaan of u een probleem zelf kunt oplossen. Neem contact op met de klantenservice als het probleem met de genoemde stappen niet kan worden opgelost.



Probeer niet een defect apparaat eigenhandig te repareren!

Probleem	Mogelijke oorzaak / oplossing
Het apparaat werkt slechts langzaam of start niet.	<ul style="list-style-type: none"> • Is de accu leeg? Laad hem op.
Het zuigvermogen is te zwak.	<ul style="list-style-type: none"> • Is de accu te zwak? Accu opladen. • Is het stofreservoir (7) vol? Stofreservoir legen. • Zijn de filters sterk vervuild? Overeenkomstig hoofdstuk ‘Reinigen en opbergen’ reinigen. • Is de zuigopening verstopt? Schakel het apparaat uit en verwijder de verstopping. • Het is ook mogelijk dat enkele deeltjes aan de tapijtvloer vasthangen of te groot/te zwaar zijn om door het apparaat te worden opgenomen. Verwijder deze voorwerpen met de hand.
Tijdens het zuigen ontsnapt er stof uit het apparaat.	<ul style="list-style-type: none"> • Controleren of het stofreservoir en filter correct zijn geplaatst en eventueel de zitting corrigeren. • Controleren of het stofreservoir goed is gesloten. • Zijn de filters sterk vervuild? Overeenkomstig hoofdstuk ‘Reinigen en opbergen’ reinigen. • Zijn de filters versleten of beschadigd? Een nieuw filter via www.service-shopping.de bestellen en vervangen.
Het controlelampje brandt niet als het apparaat is aangesloten op het elektriciteitsnet.	<ul style="list-style-type: none"> • Steekt de netvoeding goed in het stopcontact en de klinkstekker in de aansluitbus van het apparaat? • Is het stopcontact defect? Probeer een ander stopcontact. • Kijk de zekering van uw elektrische aansluiting na.
Vreemde geur.	<ul style="list-style-type: none"> • Bij het eerste gebruik van het apparaat is een nieuwe geur normaal, die zal met de tijd verdwijnen.

Technische gegevens

Apparaat

Modelnummer:	PC-P008E
Artikelnummern:	06418 (paars/zilver) 01385 (oranje/zilver)
Stroomvoorziening:	14,8 V (Li-Ion 2000 mAh)
Vermogen:	150 W
Accu	
<i>laadduur:</i>	circa 4 – 5 uur
<i>bedrijfsduur:</i>	ca. 15 – 18 minuten (bij volledig opgeladen accu)

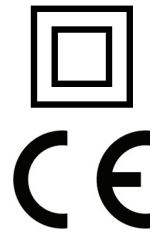

Netvoeding

Modelnummer:	XS-180050EU / HYCH0101800500G / AD12J180050E
Ingang:	100 – 240 V~ 50/60 Hz
Uitgang:	18 V DC, 500 mA
Veiligheidsklasse:	II

Laadstation

Ingang:	18 V
Uitgang:	14,8 V

Verwijdering



Het verpakkingsmateriaal is recycleerbaar. Verwijder de verpakking op een milieuvriendelijke manier en geef ze mee met de inzameling van recycleerbare materialen.



Verwijder het artikel op milieuvriendelijke wijze. Het hoort niet bij het huisvuil. Breng het naar een recyclingbedrijf voor oude elektrische en elektronische apparaten.



Accu's en batterijen moeten uit het apparaat worden genomen vooraleer het wordt weggegooid en ze moeten gescheiden van het apparaat worden verwijderd. Zoals bedoeld in de milieubescherming mogen batterijen en accu's niet via het normale huisvuil worden verwijderd, maar ze moeten op de betreffende inzamelpunten worden afgegeven.

Accu afnemen



LET OP!

- Accu niet openen, er bestaat het gevaar van een kortsluiting, ook kunnen irriterende dampen of bijtende vloeistoffen ontsnappen.
- Stel de accu niet bloot aan sterke zonnestrallen, hitte en vuur, er bestaat ontplofingsgevaar.

Dit apparaat bevat een accu (4), deze moet voor de afvoer van het oude apparaat worden verwijderd:



1. De accu bevindt zich onderaan de hoofdeenheid.
2. Druk op de afsluitvergrendeling van de accu (die foto) en neem de accu eruit.
3. Verwijder de accu op een milieuvriendelijke manier (inzamelpunten of handelaar).

Klantenservice / Importeur:

DS Produkte GmbH

Am Heisterbusch 1, 19258 Gallin, Duitsland

Tel.: +49 38851 314650 (Niet gratis voor Duitse vaste lijnen. Kosten variëren per aanbieder.)

